

9 シャフルボード



場所	人数	対象年齢	運動強度
屋内	2人对2人以内	誰でも可	軽度

特色

シャフルボードは、細長いコートの上で、キューを使って、円盤(ディスク)をシュートするゲームです。起源は石器時代にまでさかのぼりますが、現在の形に近いゲームは、20世紀初期に船の甲板で楽しまれていました。R. ポール夫妻が船旅で覚えたこのゲームをアメリカフロリダ州の自分の経営するホテルで公開、好評を博し、1931年には全米シャフルボード協会が設立されました。現在では全世界に愛好され、競技人口は1200万人とも言われています。

用具

キュー（細長い棒）2本

ディスク8個

コート

【キューとディスク】

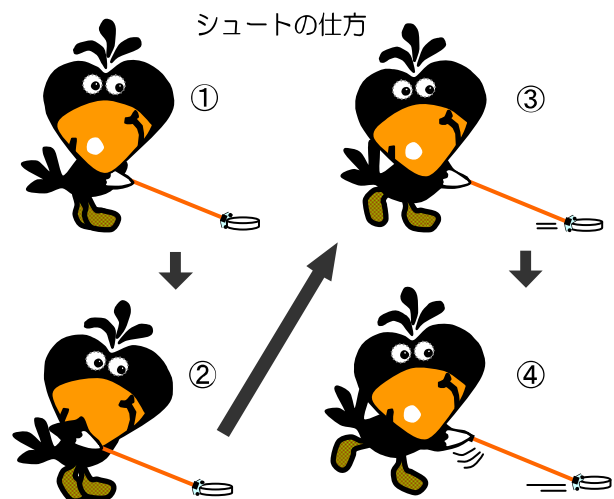
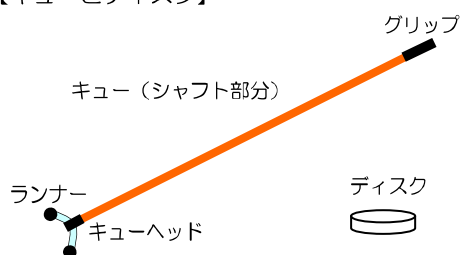

コート

15.8m × 1.8m 公認試合では、公認の専用コートが必要。

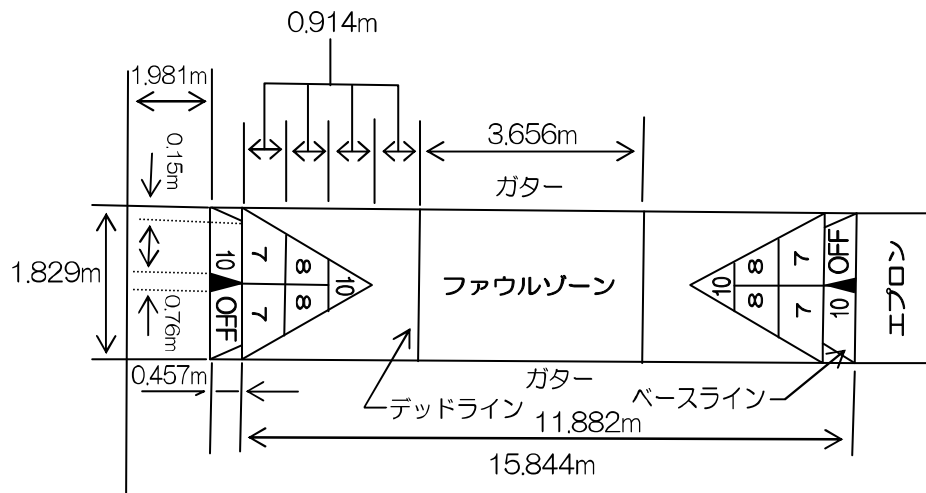

競技方法

- (1) シングルス(1人対1人)・ダブルス(2人対2人)
- (2) 先攻・後攻をジャンケンで決め、先攻は黄色ディスク、後攻は黒色ディスクとなる。
- (3) 10 - 0FFのゾーンの10側に黄色のディスク、OFF側に黒色ディスクを並べ、交互に向こう側へ8枚シュートすると1フレーム終了となる。次のフレームは、前フレームの勝者が先攻となる。
- (4) 1フレーム終了後得点計算を行う。三角形の得点エリアに入っているディスクが得点となる。ただし少しでも線にふれているディスクは得点されない。10-OFFの内側に入っているディスクはマイナス10点となる。
- (5) 勝敗を決めるには、フレーム制とポイント制の2種類がある。
 - 1 フレーム制・・・8、12、16のいずれかのフレーム数を定め、それぞれ終了時の得点を競い、同点の場合は延長戦を行う。
 - 2 ポイント制・・・50、75、100点のいずれかの点数を定めて先取した方が勝ちとなる。

